

ZAMEK DO KABIN SANITARNYCH SYSTEMU „ALSANIT” instrukcja montażu

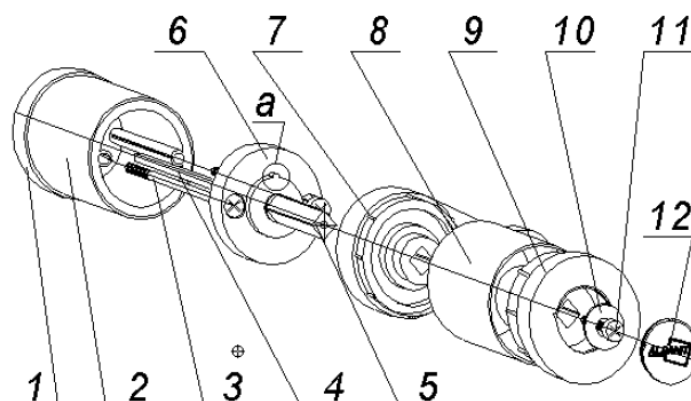

Zamek do kabin sanitarnych spełnia zarazem funkcję pochwyty i składa się z korpusu zewnętrznego i wewnętrznego. Korpus zewnętrzny, posiadający wmontowaną dwukolorową tarczkę wskaźnika zajętości powinien być zamontowany do drzwi kabiny po zewnętrznej stronie. Korpus wewnętrzny, posiada mechanizm zamykania i powinien być zamontowany w środku kabiny. Do osadzenia zamka w drzwiach zostały wywiercone otwory montażowe. Montaż należy wykonać w następującej kolejności:

1. Włożyć w otwory tarczy mocującej (poz. 6) oś zamka (poz. 5) i dwa wkręty 4x40 (poz. 3).
2. Na część plastikową korpusu (poz. 1) wcisnąć do oporu aluminiową tulejkę (poz.2)
3. Tarczkę mocującą (poz. 6) z wmontowaną osią zamka (poz. 5) i wkrętami ustawić ogranicznikiem obrotu (szczegóły „a”) do góry i wsunąć wkręty i łącznik w otwory w drzwiach.
4. Po stronie zewnętrznej drzwi przyłożyć w miejscu zamocowania korpus zewnętrzny (poz. 1) z osadzoną na nim tulejką, tak aby wskaźnik zajętości (otwór w którym widać pole białe lub czerwone) znajdował się nad osią korpusu.
5. Łącznik kwadratowy (poz. 4) osi zamka (poz. 5) wsunąć w gniazdo wskaźnika zajętości, a wkręty 4x40 (poz.3) ustawić na wprost gniazd znajdujących się przy wewnętrznych ściankach korpusu .
6. Za pomocą wkrętaka krzyżowego wkręcić wkręty (poz. 3) w gniazda korpusu. Tarcza z korpusem powinna być silnie skręcona.
7. Na wystającą część osi zamka (poz. 5) nałożyć tarczkę zaczepu (poz. 7) zwracając uwagę aby w pozycji zamknięcia, we wskaźniku zajętości widoczne było pole czerwone, a w pozycji otwarcia – białe.
8. Wcisnąć tulejkę aluminiową (poz. 8) na część ząbkowaną korpusu wewnętrznego (poz. 9) i na tarczkę zaczepu tak, aby przy ustawieniu zaczepu w pozycji zamknięcia, strzałka na widocznej części korpusu znajdowała się nad osią korpusu, a oś zamka wsunęła się w kwadratowe gniazdo korpusu wewnętrznego.
9. Na wkręt 4x16 (poz. 11) nałożyć podkładkę 6,5 (poz. 10) i wkręcić wkręt w otwór osi zamka (poz. 5) mocno dokręcając.
10. Sprawdzić poprawność działania zamka (powinien się obracać lekko, a w kolor we wskaźniku zajętości zmieniać się odpowiednio do pozycji „otwarte” - biały , „zamknięte” - czerwony).
11. W gniazdo korpusu wewnętrznego (poz. 11) wcisnąć zaślepkę (poz. 12) tak, aby zarys strzałki na zaślepce i na korpusie uzupełniały się. Uwaga: zaślepkę należy ukośnie osadzić w gnieździe, następnie odstającą część wcisnąć bardzo silnie naciskając palcami lub wbić za pomocą trzonka młotka lub wkrętaka.