

INSTRUKCJA MONTAŻU KABIN WC SYSTEMU „ALSANIT”

Aby nie zniszczyć powierzchni płyt i profili tworzących ścianki, dostarczone elementy podczas całego montażu należy układać i opierać na podkładkach styropianowych. Jeżeli zachodzi konieczność zmagazynowania na dłuższy czas dostarczonych ścianek, w celu uchronienia przed wypaczeniem, należy je ułożyć w suchym pomieszczeniu, na poziomej, płaskiej powierzchni przekładając każdą warstwę styropianem.

INFORMACJE OGÓLNE

1. Kabiny produkowane są w typach: I - do wmontowania pomiędzy ściany, II - do zamontowania w narożniku, III - do zamontowania przy tylnej ścianie. Standardowa wysokość kabin z łącznikiem naddrzwiowym ściany przedniej wynosi 2030 mm. W kabinach typu II i III ściany boczne są wyższe o 30 mm od ścian działowych. W przypadku dostawy kilku zespołów kabin, wszystkie elementy są oznaczone zgodnie z opisem na otrzymanych rysunkach. (Kabiny mogą być nieopisane jeżeli jest ich tak mało, że nie ma możliwości pomylenia elementów.)
2. Zamówione długości ścian przednich poszczególnych zespołów kabin zostały uzyskane przez wykonanie ścianek międzydrzwiowych (wąskich pasków) o dokładnie obliczonej szerokości. Jeżeli nie wynika to z wyraźnego żądania zamawiającego, szerokość płyt w ściankach skrajnych i międzydrzwiowych w jednym zespole kabin jest taka sama, tworzą one komplet i należy uważać aby ich nie zamienić ze ściankami z innych zespołów.
3. Drzwi do zawias są zamontowane tak, że pomiędzy górną ich krawędzią a łącznikiem naddrzwiowym pozostaje około 5 mm szczelina. Odległości pomiędzy ościeżnicą a drzwiami powinny wynosić 8 mm od strony zawiasów i 5 mm od strony zamka.
4. Ze względu na często występujące błędy pionu i płaskości ścian pomieszczenia, profile „U” mocujące ścianki systemowe do muru nie są sklejone z płytami i należy je wkleić podczas montażu. Przyściennne profile skrajne „U” w ścianie przedniej powinny być wysunięte 30 mm nad górną krawędź ścianki, aby tworzyły gniazdo do osadzenia łącznika naddrzwiowego z profilu o przekroju prostokątnym 18 x 30 mm.
5. Łączniki naddrzwiowe 18 x 30 mm, posiadają długości odpowiadające długościom ścian przednich poszczególnych zespołów kabin lub dostarczane są dłuższe i należy je dociąć podczas montażu na potrzebny wymiar. Ze względu na to, że profile produkowane są tylko w długościach do 6 m, przy długich zespołach kabin należy je uzupełnić załączonym krótkim odcinkiem. Połączenie łącznika naddrzwiowego powinno znajdować się nad ścianką międzydrzwiową i obie stykające się końcówki muszą być przykręcone do płyty jak na rys. 10.
6. Ścianki są ustawione na wspornikach, których końcówkę zatoczoną na średnicę 6 mm należy osadzić w otworach wywierconych w posadzce. Śruby wsporników które można wkręcać i wykręcać za pomocą klucza płaskiego 8 mm, umożliwiają wypoziomowanie ścianek. Przed zamontowaniem ścianek, wsporniki należy uzbroić w aluminiowe tulejki osłonowe gwintu i podkładki oporowe o średnicy 30 mm.
7. Czas wiązania kleju silikonowego wynosi min. 3 godziny

PRZYGOTOWANIE DO MONTAŻU

Kabiny montuje się w pomieszczeniach po zakończeniu wszystkich prac murarskich, malarskich i glazurniczych. Do montażu potrzebne będą: podstawki o wysokości ok. 17 cm w ilości odpowiadającej ilości kabin w montowanym zespole, wiertła widiowe 6 i 10 mm, wiertła do metalu 4 i 10,5 mm wiertarka z udarem, wkrętarka (z „przedłużką”), lub wkrętak z końcówką krzyżakową, klucz płaski 8 mm, poziomicca, miara, punktak, młotek 0,5 kg, otówek do trasowania punktów na podłodze i cienkopis do trasowania punktów na ścianie, bezbarwny klej silikonowy w kartuszach, wyciskacz do kleju silikonowego, rozpuszczalnik benzynowy, czyste czyściwo, środki myjące.

MONTAŻ

- a - montaż kabin należy rozpocząć od pomiaru spadków podłogi, oraz prostopadłości i płaskości ścian w miejscach, gdzie mają być mocowane profile aluminiowe ścianek (Rys. 1). Wsporniki należy wstępnie tak wyregulować, aby uwzględniły kierunek pochylenia podłogi (Jeżeli montaż rozpoczynamy od ściany, przy której jest najniższy punkt podłogi - śrubę wspornika wykręcamy maksymalnie. Jeżeli wzniesienie podłogi jest w tym miejscu największe, śrubę wkręcamy maksymalnie).

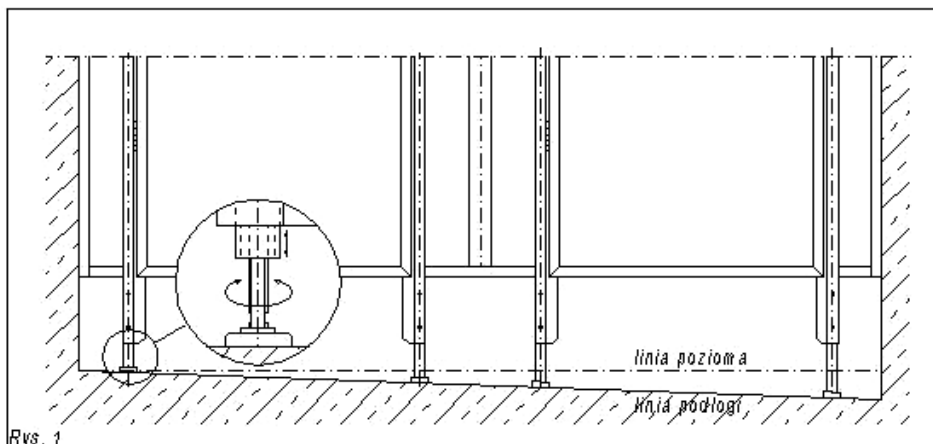

b - w kabinach typu II i III wkleić ściankę boczną w gniazdo profilu narożnikowego „L” (Rys.2) w następujący sposób: przemyć gniazdo profilu „L” oraz krawędzie płyty rozpuszczalnikiem benzynowym (ekstrakcyjnym). W zagłębienia na wewnętrznych, bocznych ściankach gniazda, na całej długości profilu wycisnąć wężyk bezbarwnego kleju silikonowego (do produkcji ścianek użyto bezbarwnego silikonu uniwersalnego). Nie oprawioną krawędź ścianki wsunąć do dna w gniazdo profilu.

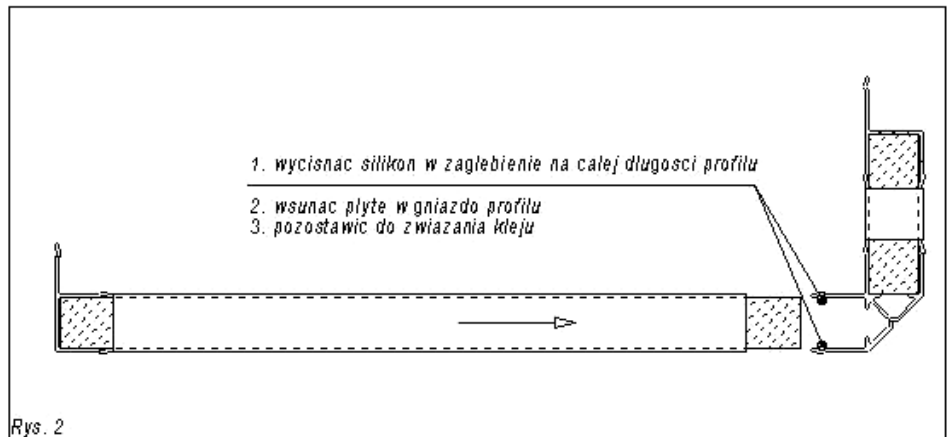

Rys. 2

c – przez punkty „X”, oddalone od tylnej ściany o szerokość ścianki działowej + 10 mm, przy pomocy łącznika naddrzwiowego, narysować ołówkiem prostą linię osadzenia wsporników regulowanych. (Rys.3)

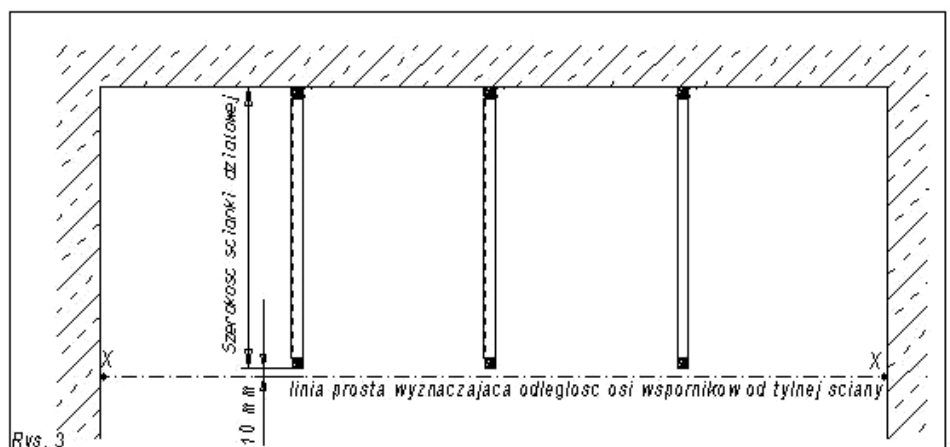

Rys. 3

d - przykładając do ściany bocznej pomieszczenia element skrajny ściany przedniej (najwygodniej jest rozpocząć montaż od elementu do którego zamontowane są zawiasy), zaznaczyć na podłodze, na linii wytrasowanej według punktu „c” punkt osadzenia regulowanego wspornika (nóżki). Odstawić ściankę, napunktować zaznaczone miejsce i wywiercić w podłodze otwór o średnicy 6 mm na głębokość 22 mm. Na wmontowany do profilu korpus wspornika nałożyć aluminiową tulejkę osłonową oraz podkładkę oporową i ponownie ustawić element skrajny w miejscu zamontowania. Końcówkę regulowanego wspornika wsunąć w wywiercony w podłodze otwór. Za pomocą poziomicy element ustawić dokładnie w pionie i poprzez wywiercone w profilu otwory natrasować cienkopisem na murze punkty mocowania. Po natrasowaniu osi otworów na kołki rozporowe, element odstawić. (Rys.4)

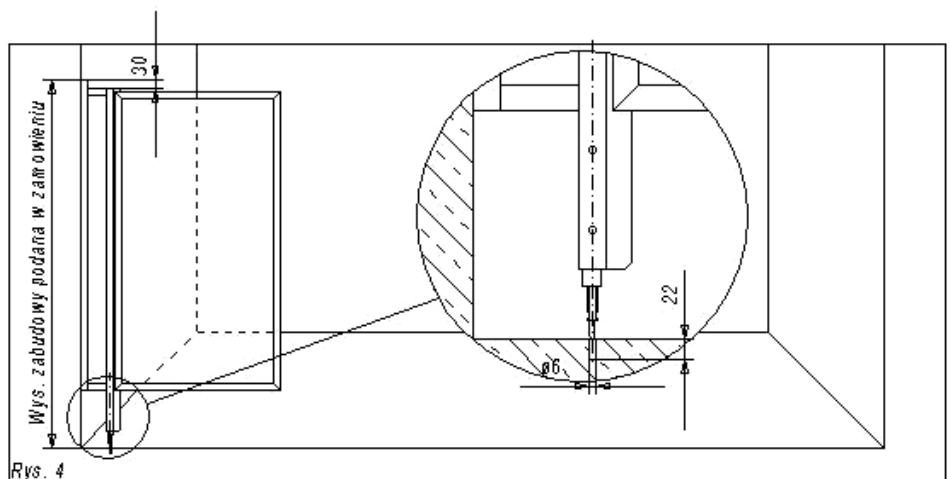

Rys. 4

e – natrasowane na ścianie osie, napunktować i wywiercić otwory o średnicy **10 mm**. W wywiercone otwory wcisnąć kołki rozporowe (Rys.5). W wywiercony w podłodze otwór wsunąć końcówkę wspornika regulowanego montowanej ścianki, a w gniazdo profilu krawędź ścianki. Profil „U” dociągnąć śrubami do ściany tak aby przylegał do jej powierzchni i wkleić płytę elementu skrajnego postępując według punktu „b”. Sprawdzić pionowość zamocowanego elementu i podeprzeć drzwi (jeżeli są do niego zamocowane) na czas związania kleju.

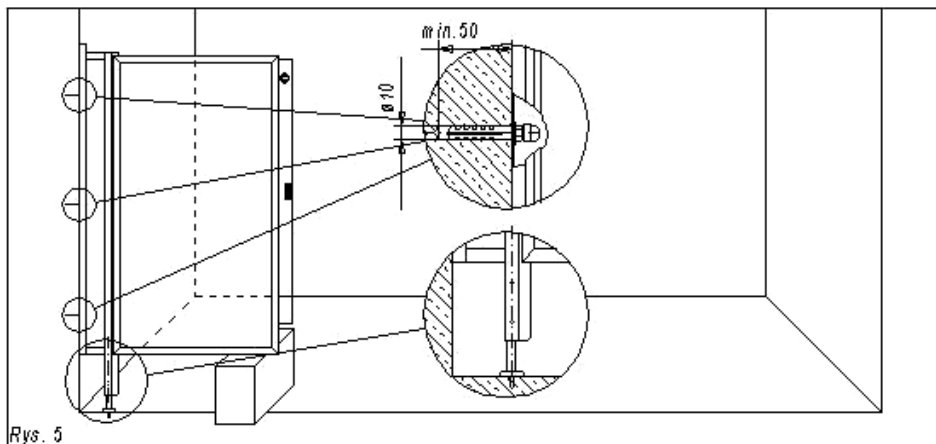

Rys. 5

f - w miejscu montażu ścianki działowej sprawdzić odległość od ściany linii natrasowanej na podłodze wg punktu „c”, i w razie potrzeby skorygować odległość linii osadzenia wsporników od ściany tylnej. (Rys.6)

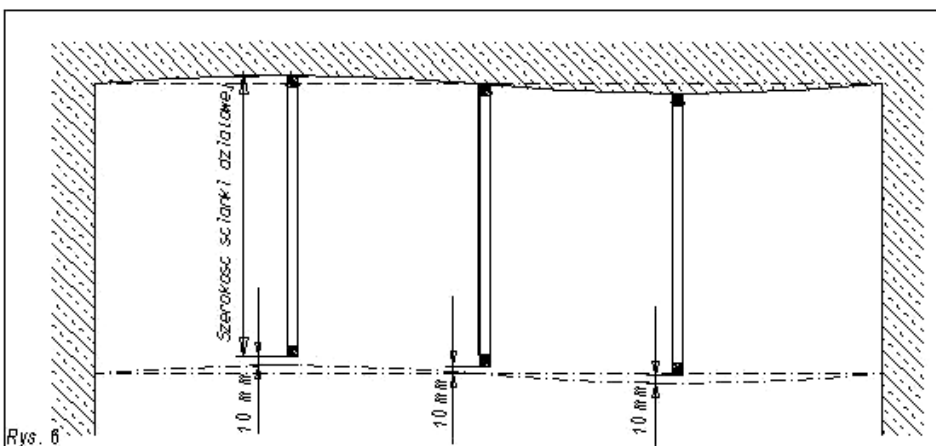

Rys. 6

g - przynieść właściwą ściankę działową i ściankę międzydrzwiową na miejsce wmontowania. Wstępnie, bez kleju, wsunąć krawędź płyty ścianki działowej w gniazdo profilu ścianki międzydrzwiowej i ustawić na podkładkach o odpowiedniej wysokości prostopadle do ściany tylnej. Wypionować ściankę międzydrzwiową. Odmierzyć odległość usytuowania ścianki międzydrzwiowej od drzwi zachowując luz pomiędzy ścianką i drzwiami **5 mm** (Rys. 7). (Dla ułatwienia montażu można w szczelinę między drzwiami i ościeżnicą włożyć płytki dystansowe o grubości 5 mm.) Sprawdzić, czy końcówki wsporników znajdują się na linii natrasowanej według punktu „f”.

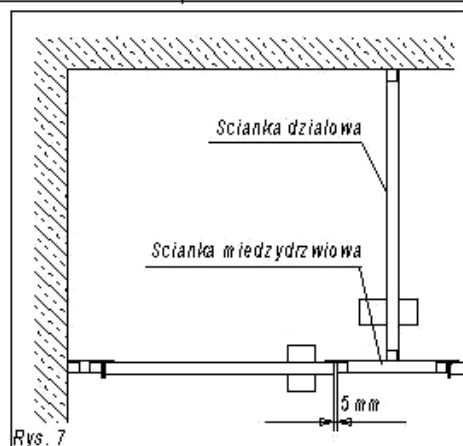

Rys. 7

h – natrasować, zapunktować i wywiercić w podłodze otwory o średnicy **6 mm** w miejscach, gdzie mają być osadzone wsporniki ścianki międzydrzwiowej. Na wmontowane w profil korpusy wsporników nałożyć tulejki osłonowe oraz aluminiowe podkładki oporowe i ustawić ściankę na przygotowanym miejscu. Na górnych krawędziach zamocowanej ścianki skrajnej i ścianki międzydrzwiowej położyć poziomicę. Za pomocą wkręcania lub wykręcania śrub wsporników, dokładnie wyregulować wysokość ścianki międzydrzwiowej wraz z osadzoną w niej ze ścianką działową i natrasować na ścianie punkty mocowania ścianki działowej. W wyznaczonych na ścianie punktach wywiercić otwory o średnicy **10 mm**, wcisnąć w nie kołki rozporowe i zamocować profil „U” ścianki działowej. (Rys. 8)

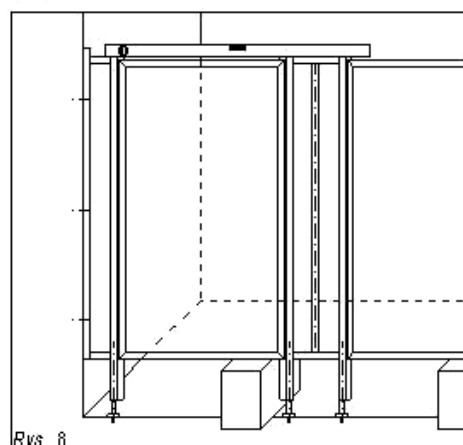

Rys. 8

i – wkleić (postępując według punktu „b”) ściankę działową w gniazdo profilu „T” w ścianie międzydrzwiowej i w profil „U”.

(Rys. 9)
Ścianki działowe i międzydrzwiowe kolejnych kabin montować według podpunktów „f” do „i”. Przy dobrze podanych wymiarach pomieszczenia nie powinna zachodzić konieczność docinania ostatniego elementu ściany przedniej kabin. Jeżeli w wyniku błędu pomiaru lub płaskości ścian wymiar jest inny niż zakładano, przed wywierceniem otworu w podłodze i wklejeniem w profil, pasek płyty w ostatnim elemencie przedniej ściany zespołu kabin należy zwęzić lub wysunąć z profilu przyściennego „U”.

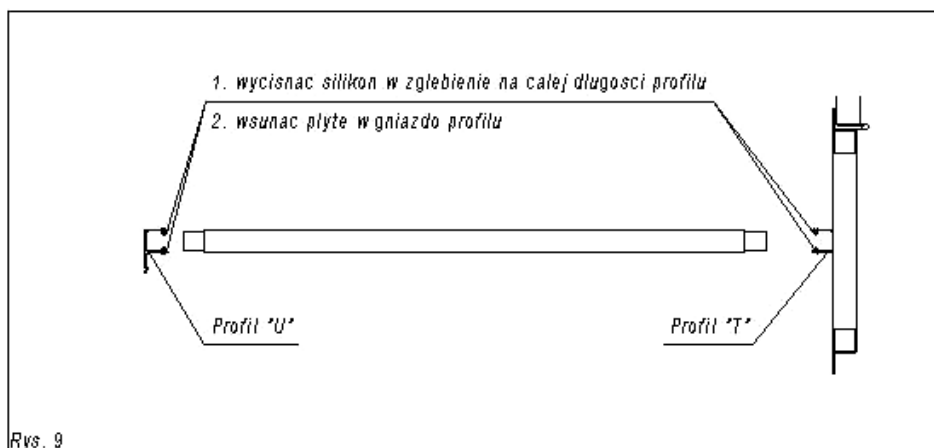

Rys. 9

j - po zmontowaniu wszystkich kabin w wystającą końcówkę profilu przyściennego „U” wsunąć łącznik naddrzwiowy. (Rys.10) Sprawdzić poziom i przyleganie łącznika naddrzwiowego do wszystkich ścianek międzydrzwiowych. W razie potrzeby poluzować śruby mocujące ścianki działowe i doregulować wysokości za pomocą wykręcania lub wkręcania rdzeni wsporników. Zwrócić uwagę na domykanie się drzwi. Jeżeli ścianki zamontowane zostaną w jednej linii i ustawione będą pionowo, nie zamknięte od środka drzwi pozostaną w pozycji przymkniętej i nie otwierają się samoczynnie a drzwi na zawiasach samodomykających powinny przylegać do ościeżnicy. Zamocować profil naddrzwiowy do ścianek skrajnych i międzydrzwiowych. W jego górnej i dolnej ścianie znajdującej się nad każdym elementem skrajnym i międzydrzwiowym, wywiercić 2 otwory o średnicy 4 mm. Otwory w górnej ścianie rozwiercić wiertłem o średnicy 10,5 mm. Profil 18x30 przykręcać dwoma wkrętami 3,5x50 mm do każdej ścianki międzydrzwiowej i płyt przyściennych. W otwory o średnicy 10,5 mm włożyć plastikowe zaślepki.

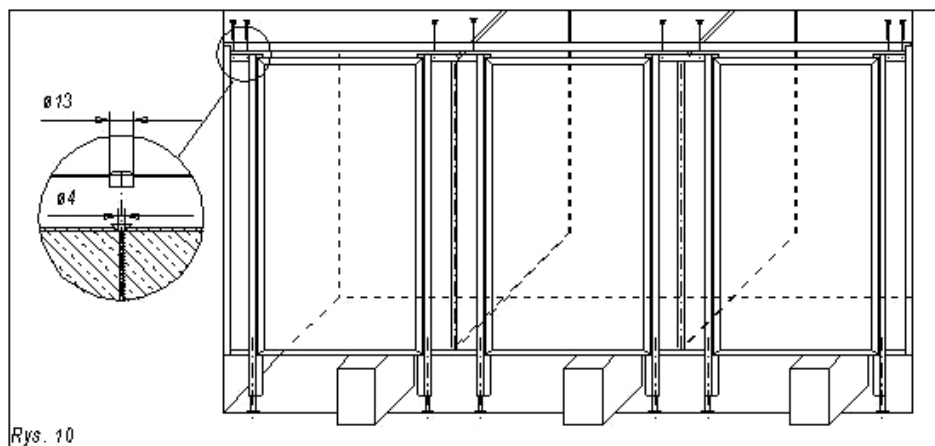

Rys. 10

k – w kabinach typu III (montowanych tylko do tylnej ściany) na górnych krawędziach ścianek działowych ułożyć na płasko przygotowany profil stężający z nałożonymi odcinkami profili mocujących do ścian bocznych tak, aby mieścił się po przekątnej między ścianami bocznymi. Po wypionowaniu całego zmontowanego zespołu kabin i sprawdzeniu równoległości drzwi do ościeżnic, przykręcić profil stężający do ścian bocznych i wszystkich ścian działowych. Usunąć podpórki spod montowanych elementów.

l - zamontować (według oddzielnej instrukcji zamki) wraz z ślizgaczami na ościeżnicach i wieszaki na odzież.

m - na łby śrub mocujących profil „U” do ściany nałożyć plastikowe osłony dekoracyjne.

n - zmieść na sucho pył po wierceniu, umyć i wysprzątać miejsce montażu. Zmyć z podłogi i ścian linie zaznaczone ołówkiem i cienkopisem.

o - umyć powierzchnię płyt i profili letnią wodą z dodatkiem powszechnie dostępnych środków do mycia powierzchni z drewna lub tworzyw.

Życzymy zadowolenia z użytkowania naszych wyrobów